

DATI TECNICI

RULLO COMBINATO

BW 154 ACP-4V, BW 174 ACP-4V

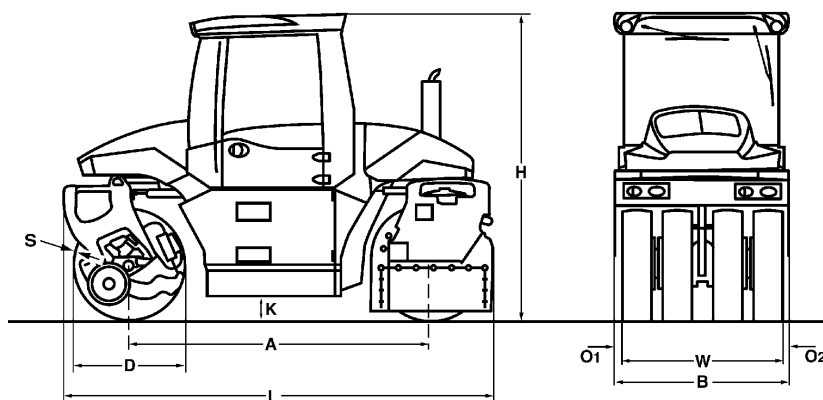



Dimensioni in mm

	A	B	C	D	H1	K	L	O	S	W
BW 154 ACP-4V	2890	1665	735	1100	2955	240	3990	83	16	1500
BW 174 ACP-4V	3200	1826	660	1220	3000	288	4420	73	19	1680

Dimensioni di trasporto in m3

BW 154 ACP-4V	19,631
BW 174 ACP-4V	24,213

Modello	Produzione (t/h) per strati di asfalto di vario spessore		
	2-4 cm	6-8 cm	10-14 cm
BW 154 ACP-4V	30-55	60-120	80-150

Dati Tecnici**BOMAG
BW 154 ACP-4V****BOMAG
BW 174 ACP-4V****Pesi**

Peso operativo CECE con cabinaROPS	kg	7.200	8.800
Carico statico lineare CECE	kg/cm	23,7	28,0
Carico assale tamburo CECE	kg	3.550	4.700
Carico assale ruote CECE	kg	3.650	4.100
Carico per ogni ruota CECE	kg	913	1.025
Max. peso operativo	kg	8.900	10.400

Dimensioni

Raggio di sterzata interno	mm	2.950	2.946
----------------------------------	----	-------	-------

Caratteristiche di guida

Velocità (1)	km/h	0- 10,0	0- 10,5
--------------------	------	---------	---------

Propulsione

Marca		Kubota	Deutz
Modello		V3307 CR-T	TCD 3.6 L4
Normativa sui gas di scarico livello		StageV / TIER4f	Stage V / TIER4f
Post trattamento dei gas di scarico		DOC+DPF	DPF+SCR
Raffreddamento		Liquido	Liquido
Numero dei cilindri		4	4
Potenza ISO 14396	kW	55,4	74,4
Potenza SAE J 1995	hp	74,2	99,6
Velocità	min-1	2.400	2.000

Tamburi e pneumatici

Larghezza tamburo	mm	1.500	1.680
Numero di pneumatici		4	4
Tamburo diviso		anteriore	anteriore

Freni

Freno di servizio		idrostatico	idrostatico
Freno di parcheggio		meccanico	meccanico

Sterzo

Tipo di sterzo		Ralla avnti e dietro	Ralla avnti e dietro
Disassamento laterale sinistro/destro	mm	1.130	1.350

Sistema eccentrico

Configurazione		eccitazione	eccitazione
Disattivazione automa. delle vibrazioni		serie	serie
Frequenza	Hz	40/55	45/60
Ampiezza	mm	0,66/0,32	0,46/0,20
Forza centrifuga	kN	69/63	80/61

Capacità

Carburante	l	155,0	180,0
Acqua	l	550,0	680,0
Emulsione	l	32,0	32,0

Suscettibile di modifiche tecniche. Le macchine possono essere ritratte con gli accessori montati.

Equipaggiamento standard

- ECOMODE
- Serbatoi acqua in plastica sotto il posto di guida
- Irrorazione a pressione con risparmio idrico
- Sistema spruzzature acqua a pressione Emulsione
- 2 Ampiezze/ 2 Frequenze
- Operazioni di vibrazione automatiche
- Raschiatori staccabili a 2 molle
- Luci secondo la normativa tedesca
- CabinaROPS e cintura di sicurezza + Riscaldamento
- 2 Specchietti retrovisori esterni
- Metodo di sterzata/Sedile guidatore scorrevole/girevole (270grad)
- Sterzo con comando confortevole - 5 Tipi di sterzata
- Pulsante d'emergenza
- Allarme retromarcia
- Tamburo diviso
- Dispositivo allentamento freno
- Telecamera anteriore e posteriore

Equipaggiamento opzionale

- ECONOMIZER
- Tagliaasfalto più accessori
- Astina livello
- Lampeggiante
- Colore speciale
- Olio idraulico ecologico
- Kit attrezzi
- Grembiuli termici
- Radio/Predisposizione radio
- Illuminazione per bordo tamburo
- Indicazione temperatura dell'asfalto
- Spandipietrisco di precisione
- Spandipietrisco di precisione spostabili lateralmente
- Condizionatore
- Cicalino di avvertimento retromarcia con tecnologia a banda larga
- Specchietto retrovisivo esterno supplementare
- Filtro a portata parziale
- BOMAG TELEMATIC
- BOMAG ECOSTOP
- Navigazione di compattazione BOMAP con GPS

