

# DATI TECNICI

BOMAG OSZILLATION

BW 191 ADO-5, BW 206 ADO-5

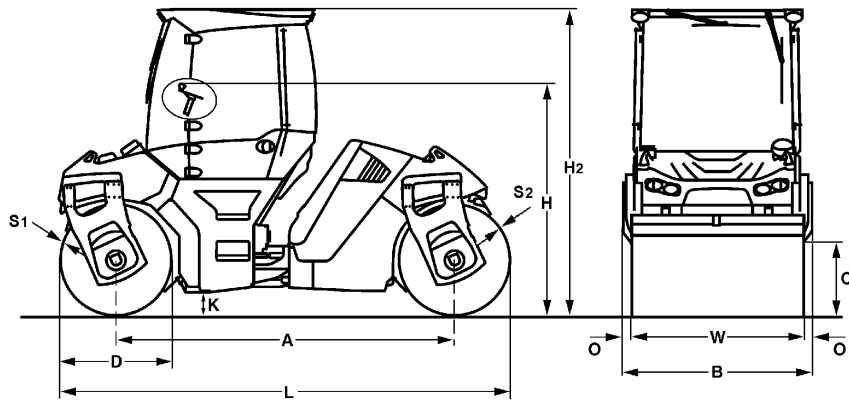



**Dimensioni in mm**

	A	B	C	D	H	H2	K	L	O	S1	S2	W
<b>BW 191 ADO-5</b>	3900	2178	760	1400	2364	3093	250	5300	89	19	20	2000
<b>BW 206 ADO-5</b>	3900	2313	760	1400	2364	3093	250	5300	89	19	20	2135

**Dimensioni di trasporto in m3**

**BW 191 ADO-5**  
**BW 206 ADO-5**

**Senza ROPS**

27,289  
 28,980

**Con ROPS**

35,704  
 37,917

Modello	Produzione (m3/h) Per strati di spessore consigliato nei lavori in terra		
	Ghiaia, Sabbia	Terreno misto	Limo, Argilla
BW 191 ADO-5	260-500	180-360	140-220
BW 206 ADO-5	280-550	200-400	150-250

Modello	Produzione (t/h) per strati di asfalto di vario spessore		
	2-4 cm	6-8 cm	10-14 cm
BW 191 ADO-5	70-120	120-230	190-300
BW 206 ADO-5	80-160	130-270	200-340

**Dati Tecnici****BOMAG  
BW 191 ADO-5****BOMAG  
BW 206 ADO-5****Pesi**

Peso operativo CECE con cabina .....	kg	13.300	13.700
Carico assale ant. CECE .....	kg	6.650	6.950
Carico assale post. CECE .....	kg	6.750	6.750
Carico statico lineare ant. CECE .....	kg/cm	33,3	32,6
Carico statico lineare post. CECE .....	kg/cm	33,8	31,6
Max. peso operativo .....	kg	14.600	16.000

**Dimensioni**

Raggio di sterzata interno .....	mm	5.190	5.117
----------------------------------	----	-------	-------

**Caratteristiche di guida**

Max. velocità di trasferimento .....	km/h	0- 12,0	0- 12,0
--------------------------------------	------	---------	---------

**Propulsione**

Marca .....		Deutz	Deutz
Modello .....		TCD 4.1 L04	TCD 4.1 L04
Normativa sui gas di scarico livello .....		Stage V / TIER4f	Stage V / TIER4f
Post trattamento dei gas di scarico .....		DPF+SCR	DPF+SCR
Raffreddamento .....		Liquido	Liquido
Numero dei cilindri .....		4	4
Potenza ISO 14396 .....	kW	105,0	105,0
Potenza SAE J 1995 .....	hp	141,0	141,0
Velocità .....	min-1	2.300	2.300
Impianto elettrico .....	V	12	12

**Freni**

Freno di servizio .....		idrostatico	idrostatico
Freno di parcheggio .....		a molla	a molla

**Sterzo**

Tipo di sterzo .....		Giunto oscillante	Giunto oscillante
----------------------	--	-------------------	-------------------

**Sistema eccentrico**

Rullo vibrante .....		ant+post	ant+post
Disattivazione automa. delle vibrazioni .....		serie	serie
Frequenza .....	Hz	40/50	40/50
Ampiezza .....	mm	0,94/0,44	0,94/0,44
Forza centrifuga .....	kN	129/95	129/95
Forza centrifuga .....	t	13,1/9,7	13,1/9,7
Tamburo oscillante .....		posteriore	posteriore
Frequenza di oscillazione .....	Hz	40	40
Ampiezza di oscillazione .....	mm	1,04	1,03

**Capacità**

Carburante .....	l	165,0	165,0
Acqua .....	l	970,0	970,0

Suscettibile di modifiche tecniche. Le macchine possono essere ritratte con gli accessori montati.

### Equipaggiamento standard

- Vibrazione davanti: 2 Ampiezza/ 2 Frequenze
- TanGO Oscillazione posteriore: 1 Ampiezza/ 1 Frequenza
- Tamburo oscillante altamente resistente all'usura
- ECOMODE
- Operazioni di vibrazione automatiche
- Vibrazione e oscillazione sono azionabili singolarmente
- Sedile di guida, girevole
  - con volante spostabile lateralmente
- Pulsante d'emergenza
- Computer di bordo
  - no. giri del motore
  - Contachilometri
  - Consumo di carburante
  - temperatura motore
- Paracinghia trapezoidale
- Irrorazione a pressione con 2 pompe
- Luci secondo la normativa tedesca
- Allarme retromarcia
- Interruttore delle batterie
- Portadocumenti e portautensili

### Equipaggiamento opzionale

- CabinaROPS e cintura di sicurezza
  - + Riscaldamento, Ventilazione
  - + 4 Fari di lavoro
- Cabina ROPS con climatizzatore
- Lampeggiante
- Disassamento su entrambi i lati (170 mm)
- 2 Spie LED per tettuccio della cabina (flatbeam)
- Tagliaasfalto piú accessori
- Verniciatura speciale
- Olio idraulico ecologico
- Radio/Predisposizione radio
- ROPS/FOPS con cintura di sicurezza
- Indicazione temperatura dell'asfalto
- Illuminazione per bordo tamburo anteriore e posteriore
- Sedile riscaldabile
- Frequenza 70Hz
- Approvato dal TÜV tedesco
- BOMAG TELEMATIC POWER
- Specchietti retrovisori esterni
- ECONOMIZER
- Navigazione di compattazione BOMAP con GPS

